

Godox

2色温度LED撮影ランプ

SL200II(B)

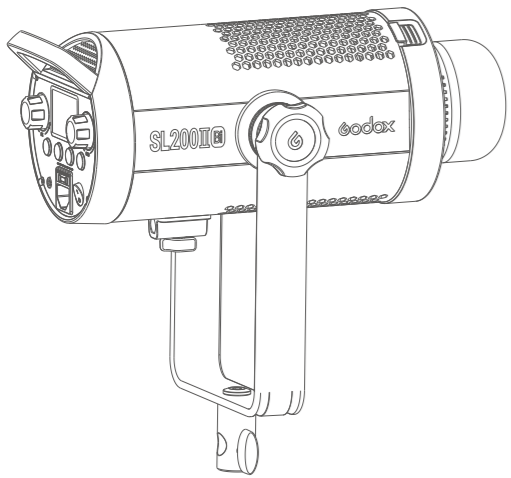

説明のパンフレット

はじめに

神牛製品をご購入いただきありがとうございます！
二色温度LED撮影ライトSL200IIBiは元のSL200IIシリーズ撮影ライトの上に二色温度選択を追加し、より多くのカメラマンの需要に合ったアイデア撮影を構築することができます。取り外し可能な柔軟なボールを採用し、撮影光効果のより柔軟で均一な撮影を促します。200 Wの出力に達し、パワーが強くなり、出力が安定し、9種類のシーンの光効果は自由に選択し、絶美で柔らかい光効果を醸成します。SL200IIBiはインタビュー、劇場舞台、テレビ局、スタジオ、ロケなどのシーンに適用され、広く用いられています。

製品のハイライト：

- 色温度調整機能、色温度調整範囲(2800 K~6500 K)。
- 9種類のFX光効果モードを搭載し、様々な撮影シーンをシミュレートし、クリエイティブな光効果を容易に実現します。
- ミュートモードをオンにする：ノイズゼロ、ノイズなし。
- 神牛2.4 GHzワイヤレスを内蔵しており、LEDライトをワイヤレスで調整できます。
- 出力光源は安定で、0%-100%輝度を正確に調整します。
- 32チャンネルグループの16組の遮断制御を実現します。
- Uタイプのブラケットデザインに特化しており、吊り下げが可能で、様々な明るさの調節に便利です。
- 汎用パオロンカードポートでは、様々な光効果付属品のインストールをサポートしています。
- HD LCDスクリーンを使用します。
- 強力な放熱性能。

警告

- 乾燥を維持してください。濡れた手で製品に接触しないでください。製品を水に浸したり、雨にさらしたりしないでください。
- 製品に障害が発生した場合、当社または許可されたメンテナンス担当者が修理をチェックする必要があります。
- 子供を本製品に接触させないでください。
- 本製品は防水できませんので、雨の日や湿った環境では防水にご注意ください。
- 摂氏40度を超える高温環境に置かないでください。
- LED撮影ライトは、化学製品、可燃性ガス、または他の特殊物質の近くでの使用はご遠慮ください。これらの場合、警告表示に注意してください。
- 設備作業中に発熱が発生しますので、気をつけて触ってください！
- 本製品が動作している場合は、放熱口を隠さないでください。
- LED撮影ライト本体に破損が発生した場合は、必ず使用を停止し、新しいLED撮影ライトを交換してください。
- このLED撮影ライトは専門的な撮影ライトデバイスですので、必ず操作説明に従って正しく使用してください。

部品名

・ライト本体

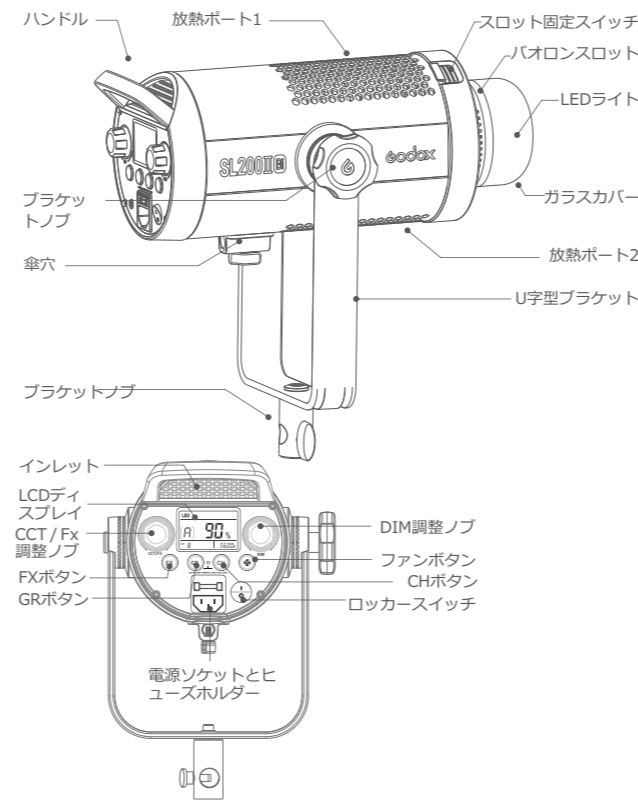

ディスプレイ

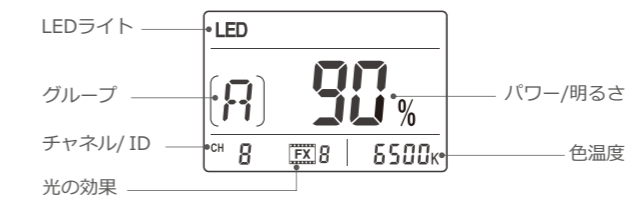

標準付属品

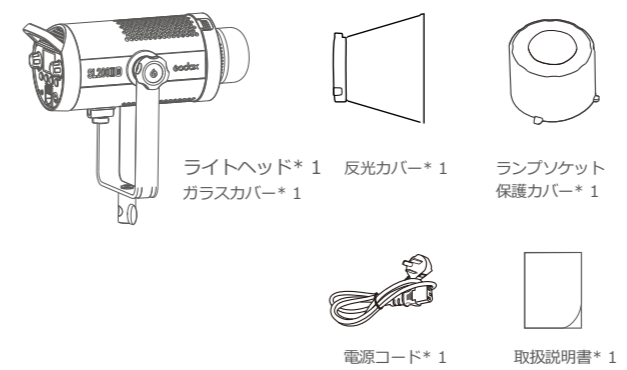

オプション付属品

当社の撮影付属品と組み合わせで使用することができ、最適な撮影効果と使用体験を得ることができます：RC-A 6リモコン、インバータ、柔軟ライトボックス、反光傘、ランプスタンド、蜂巣、レーザーカバー、ビーム筒など。

電源を入れます

電源線から交流電源をオンにすることで、LEDランプ上の電源スイッチを「I」に回すことで、電源を入れることができます。

操作説明

一、モード選択

1.1 LEDミュートモード：<M>ファンボタンを短く押し、<M>ファンキーが点灯状態にならないように、現在はミュートモードです。ミュートモードゼロノイズ、妨害なし。ミュートモードをオンにすると、輝度調整可能範囲が0%~50%となります。
1.2 LED光効果モード：FXボタンを短く押しして光効果モードに入るか、または終了します。ディスプレイにFXが表示されると、現在光効果モードに入っていることを示します。CCT/FX調節つまみを回転させて光効果シーンを選択します。このLEDランプには9種類のFX光効果モードがあり、様々な撮影シーンをシミュレートすることができます。アイデア光効果を容易に実現することができます。

表示	FX1	FX2	FX3	FX4	FX5	FX6	FX7	FX8	FX9
ライトエフェクトシーン	Flash1	Flash2	Storm1	Storm2	TV	悪い電球	キャンドル	火	火花

1.3 LED強光モード：<S>ファンボタンを短く押しして<S>ファンボタンを点灯状態にし、現在LEDランプ強光モードです。ライト本体が強光モードにある場合、出力電力は最大値に達します。

二、設定

色温度調整
常時点灯LEDランプモードでは、CCT/FX調節つまみを回転させて色温度範囲(2800 K-6500 K)を調整することができます。LCDディスプレイには設定された色温度が正確に表示されます。

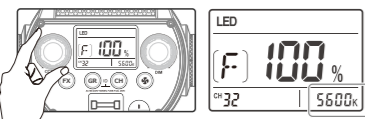

明るさ調節
DIM調節つまみを回転させて輝度を調整し、輝度調整範囲を0%~100%調整しLCDディスプレイは、設定された輝度を正確に表示します。

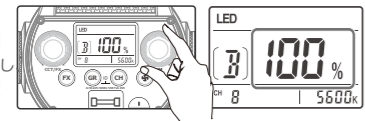

三、ワイヤレス制御

2色温度LED撮影ライトSL200IIBiは、ワイヤレス受信機能を備えています。リモコンRC-A 6を別途購入すると、それぞれ16組のランプ、32チャンネル、99個のワイヤレスIDを同時に制御することができます、耐干渉性が強いです。
注：使用前にLEDランプとRC-A6リモコンのチャンネル(CH)、グループ別(GR)とIDを一致させてください。

グループ別GR、チャンネルCH、ID設定
グループ別GR設定：GRボタンを短く押し、CCT/FX調節つまみを回転させてグループGRを選択し、グループ選択範囲：A、B、C、D、E、F、O-9。

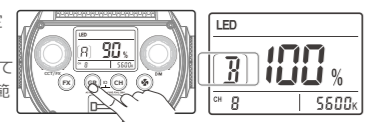

チャンネルCH設定：CHボタンを短く押し、CCT/FX調節つまみを回転させてチャンネルCHを選択し、チャンネル選択範囲：1-32。

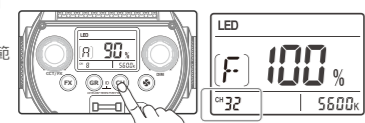

製品パラメータ

撮影ライト	SL200IIBi
給電	AC100V-240V (50 / 60Hz)
出力電力	最大200ワット
色温度範囲	2800-6500K
100%照度 (LUX、距離1メートル)	最大39200
CRI=	96
TLCI=	97
常に点灯するモード調光範囲	0%-100%
動作温度	-10~40℃
チャンネル	32
グループ	16グループ (A、B、C、D、E、F、O-9)
商品サイズ (リフレクターなし)	36.5x20x16cm
正味重量 (反光カバーと保護カバーを除く)	3.25Kg

*設計および仕様は予告なく変更されます。

メンテナンス

- *ほごりの堆積が製品の性能に影響を与えることを防ぐために、製品の外部をきれいな湿布で軽く拭き取るようにしてください。
- *1年間保証、消耗品電源コードなどの部品はこの保証範囲内ではありません。
- *非標準的な動作によるマシンの障害は保証範囲内ではありません。
- *すべての修理は、当工場で指定された元の部品を提供する修理部が担当します。
- *本品の無断点検は、1年間の保証期間がキャンセルされ、修理には関連料金が必要となります。
- *本製品に障害が発生した場合、または水に濡れた場合、専門家の修理後に使用を継続することができます。
- *予告なくテクニカル変更がある場合があります。



深圳市神牛摄影器材有限公司
住所：深圳市宝安区福海街道塘厦社区福川工业区工場2棟
電話番号：+86-755-29609320 (8062) ファックス：+86-755-25723423
メールアドレス：godox@godox.com
godox.com Made in China



製品の修理保証

ご使用者様、本修理保証カードは修理保証の申請用の重要な証明書でございます。販売店にご協力いただき、ご記入とご保管ください。ありがとうございます。

製品情報	型号	製品のバーコード
ご使用者情報	名前	電話番号
	連絡先	
販売店情報	名称	
	電話番号	
	連絡先	
備考欄	販売日期	

本表は販売店より捺印が必要。

適用な製品

本書類は『製品修理保証情報』（後記の説明をご覧ください。）に関する製品シリーズに適用して、そのほかの本範囲に属していない製品あるいは部品（セール品、贈り物、ほかの出荷後の添付した部品等）はこの修理保証承諾に属していません。

修理保証期間

製品及び関連部品の修理保証期間は『製品修理保証情報』で実施します。修理保証期間は製品を初めて購入する時から数えて、購入日は購入するときに修理保証カードで記入された日期を基準とします。

修理保証サービスの獲得方法

修理保証サービスを要求したら、直接に製品の販売店または授權されたサービス機構と連絡できます。神牛のアフターサービスに電話をかけることもできます。我々のサービス員はサービスを手配します。修理保証を申請するときは、証明書として有効な修理保証カードを提供して修理保証が得ることができます。有効な修理保証カードを提供できないなら、我々は製品または部品が修理保証範囲に属することを確認したうえで、修理保証サービスも提供できますが、それはわれわれの義務となりません。

修理保証に適用しない場合

もし製品は以下の状況があるなら、本書類で記入された保証とサービスに適用しません。①製品または部品は相応な修理保証期間に超えること；②正しくなくて使用、メンテナンス、保管によって故障や損壊を起こすこと。例えば：不適当に運搬；製品の合理的な予期の用途で適用しないこと；不適当に外部設備を挿したり抜いたりすること；落ちることや押しつぶすこと；不適当な温度、溶剤、Ph、湿っぽい環境の中に置くこと；③神牛が授權されていない機構または整備員より取り付けたり、修理したり、変更したり、添付したりしたり分解したりすることで起こした故障と損壊；④製品または部品のももとの標識マークが修正し変更されたり、削除されたりすること；⑤修理保証カードがないこと；⑥非合法な授権、標準街、公開されていない発行するソフトウェアなどを使用して起こした故障や損壊；⑦不可抗力や事故で起こした故障や損壊；⑧ほかの製品自体で起こした故障や損壊ではないこと。上述の状況であれば、関連の責任者と解決策を求めてください。我々はそれに対していかなる責任を持ちません。修理保証期間外や修理保証範囲外の部品、付属品、ソフトウェアなどで使用しなくなることについて、修理保証範囲内の故障ではありません。使用中、製品の正常的な脱色、摩耗と消耗は修理保証範囲内の故障ではありません。

製品の修理保証とサービスサポートとの情報

製品の修理保証期間とサービスタイプとは『製品修理保証情報』によって実施します。

製品類別	オプションの名称	修理保証期間	修理保証サービスの類型
部品	電気回路基盤	12	顧客より修理出し
	電池	3	顧客より修理出し
	充電器、電源線、同時線などの帯電性能の部品	12	顧客より修理出し
そのほか	フラッシュチューブ、造形の電球、ケース、保護カバー、ロック装置、包装等	なし	修理保証なし

神牛製品のアフターサービス電話番号：+86-755-29609320-8062

705-SL22B0-02