



Godox



神牛微信公众号

Wechat
Official Account

Scannen Sie den QR-Code, um die
Handy-App "Godox Light" herunterzuladen.

深圳市神牛摄影器材有限公司

地址: 深圳市宝安区福海街道塘尾社区耀川工业区厂房2栋

电话: 0755-29609320(8062) 传真: 0755-25723423 邮箱: godox@godox.com

GODOX Photo Equipment Co., Ltd.

Add.: Building 2, Yaochuan Industrial Zone, Tangwei Community, Fuhai Street, Bao'an District,
Shenzhen 518103, China Tel: +86-755-29609320(8062) Fax: +86-755-25723423

E-mail: godox@godox.com

GODOX Photo Equipment Co., Ltd.

Adresse: Gebäude 2, Yaochuan-Industriezone, Viertel Tangwei, Gemeinde Fuhai, Bezirk Baoan,
Shenzhen Tel.: 0755-29609320 (8062) Fax.: 0755-25723423 E-Mail: godox@godox.com

www.godox.com

Made in China | 705-TL3000-03

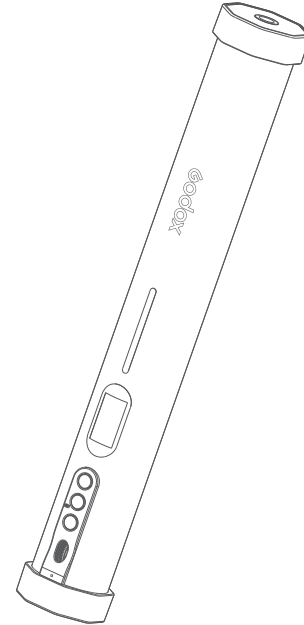

TL30

RGB 条灯

RGB Tube Light
RGB-Leuchtstab

使用说明

Instruction Manual
Bedienungsanleitung

前言

感谢您购买神牛产品!

RGB 条灯 TL30 是一款带有双色温、RGB 功能、高亮度,有多种情景模式的常亮灯,适用于任何场景:直播、野外露营、自拍、静物拍摄、化妆照明、视频录播、婚纱摄影、儿童拍摄及有限空间内补光、轻松动感补光等。操作便捷。

主要特点

- 一灯多用,随心切换 LED 双色温模式、彩光模式和 13 类 37 种情景光效模式
- 自由调节色温、亮度、色相和色彩饱和度
- 多灯联控,手机 APP 遥控
- 随心组合,打造各类创意灯光造型组
- 两端有磁吸功能,可贴附在墙壁、电梯壁等铁制品平面,也可手持,灵活改变角度

警告

- ▲ 请保持干燥:请勿用湿手接触产品,亦不可将产品浸入水中或暴露于雨中。
- ▲ 请勿私自拆卸产品,如产品出现故障须由本公司或授权的维修人员进行检查维修。
- ▲ 请勿让儿童接触本产品。
- ▲ 本产品不能防水,在雨天及潮湿环境下请注意防水。
- ▲ 请勿在化学性、可燃性气体或其他特殊物质附近使用摄影灯。在这些场合下,请注意相关警告标识。
- ▲ 内置锂电池,禁止拆卸、撞击、挤压或投入火中,若出现严重鼓胀,请勿继续使用。请勿放置在超过 40°C 的高温环境中。

部件名称

灯体

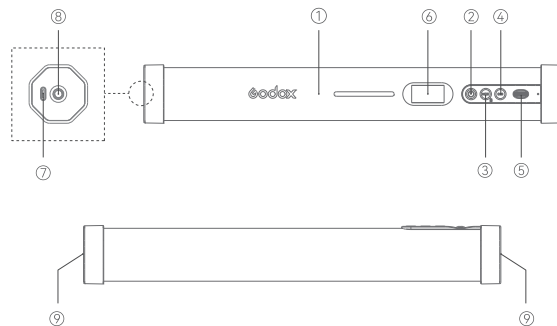

- | | | |
|-----------|-----------|------------------|
| 1. 机身 | 4. DIM 按键 | 7. Type-C USB 接口 |
| 2. 电源开关 | 5. 调节拨轮 | 8. 固定螺孔 |
| 3. MOD 按键 | 6. 显示屏 | 9. 磁铁吸附 |

单灯套装标配物品:



灯体 *1



收纳袋 *1



防滑挂绳 *1



铁片 *3



说明书 *1



3M 胶魔术贴 *3 对



Type-C 充电线 *1

电源管理

1. 供电

内置锂电池,充满一次电 100% 亮度持续常量约 1 小时,也能直接 USB 供电

2. 充电

使用 5V/2A 充电器 (另购),充电时间约 1 小时 30 分钟 充电时显示屏电池符号

操作说明

1. 开关机

长按开关电源键 1.5s 实现开机或关机,开机时 OLED 显示当前信息。

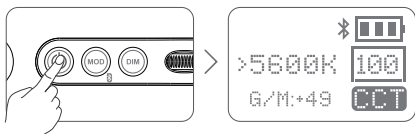

2. 模式选择: 双色温模式/彩光模式/光效模式



显示屏上显示为 CCT 即为
双色温模式。



显示 HSI 即为彩光模式。

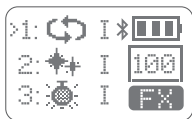

显示 FX 即为情景光效模式。

2.1 双色温模式

2.1.1 直接滑动调节拨轮 2700K ~ 6500K。正常滑动调节 100 个单元值,快速滑动调节 500 个单元值。

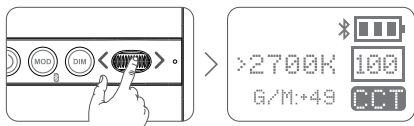

2.1.2 亮度调节: 按 DIM 按键,亮度参数闪烁,滑动调节拨轮可调节亮度,调节范围 0 ~ 100。正常滑动调节 1 个单元值,快速滑动调节 10 个单元值。再次按 DIM 键实现确认,参数停止闪烁。

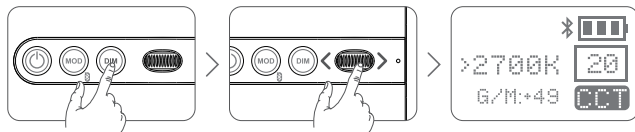

2.1.3 洋红 / 绿调节: 按 MOD 按键切换到 CCT 界面,按调节拨轮选中 G/M,再拨动调节拨轮可调节洋红 / 绿调节,调节范围 -50 ~ 0 ~ +50。正常滑动调节 1 个单元值,快速滑动调节 10 个单元值。

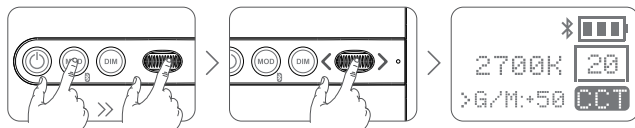

2.2 彩光模式:

2.2.1 调节色相 H: 按 MOD 按键切换到 HSI 界面,按调节拨轮选中 H,再滑动调节拨轮可调节色相,色相调节范围 0 ~ 360°。正常滑动调节 1 个单元值,快速滑动调节 10 个单元值。

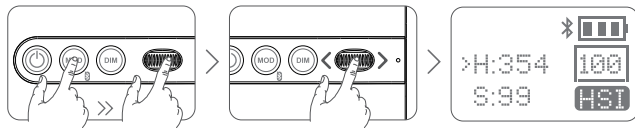

2.2.2 调节饱和度 S: 在 HSI 界面,按调节拨轮选中 S,再滑动调节拨轮可调节饱和度,饱和度调节范围 0-100。正常滑动调节 1 个单元值,快速滑动调节 10 个单元值。

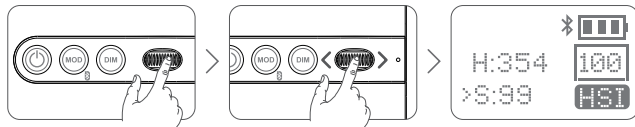

3. 情景光效 (13 37)

3.1 按 MOD 按键切换到 FX 界面, 滑动调节拨轮可选择光效模式类别, 1~13 类可选。

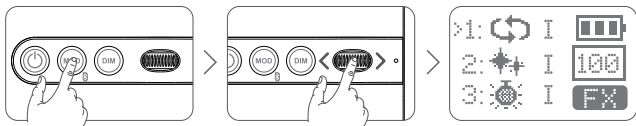

3.2 选中后按调节拨轮可选当前类别中的模式: I、II、III 3 种模式

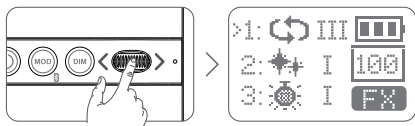

3.3 情景光效模式有 13 类共 37 种: 可根据需求选择

序号	场景	显示	显示I	显示II	显示III
1		彩光循环	慢速	中速	快速
2		闪光灯	闪光	发布会	狗仔队
3		激光彩灯	生日会	KTV	迪斯科
4		雷闪电	间歇	频繁	持续
5		坏灯泡	间歇	频繁	持续
6		电视机	慢速	中速	快速
7		蜡烛	间歇	频繁	持续
8		火	柴火	篝火	火灾
9		烟花	短暂	连续	演出
10		警车	暴闪	频闪	快闪
11		消防车	暴闪	频闪	快闪
12		救护车	暴闪	频闪	快闪
13	SOS	SOS			

蓝牙设置

4.1 开关蓝牙: 长按 MOD 按键, 进入蓝牙界面, 拨动调节拨轮选中 再按调节拨轮, 显示 ON 为打开, 显示 OFF 为关闭。

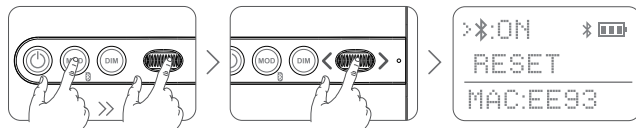

4.2 直接扫二维码即可下载“Godox Light”手机 APP (安卓和苹果系统都可以使用)。

具体操作请参考手机 APP“帮助”手册, 里面有详情教程。



4.3 蓝牙重置功能: 在蓝牙界面拨动调节拨轮选中 RESET, 再按一次调节拨轮, 显示屏出现 RESET... 表示蓝牙在重置, 重置成功自动返回蓝牙界面。

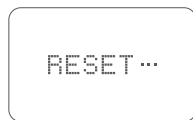

注: 首个移动设备(手机或平板电脑)可直接使用 APP 操控灯体, 更换其他移动设备(手机或平板电脑)时, 灯体进行蓝牙重置后, 方可正常使用 APP。

产品参数

型号	TL30
内置锂电池供电	3.6V/2900mAh
适配器 (另购)	5V/2A
输出功率	最大8W
色温范围	2700K ~ 6500K
调光范围	0%~100%
RGB色域	0 ~ 360°
100%光照度 (LUX) (=)	740
CRI(≈)	97
TLCI(≈)	99
持续使用时间(2700K或6500K 100%亮度) ≈	60分钟
控制方式	手机APP/灯体按键控制
蓝牙无线控制距离	≈30米
工作环境温度	-10~40°C
产品尺寸	Φ42*300MM
重量	0.3Kg

规格和参数如有变更，恕不另行通知。

维护保养

- 为了防止灰尘的堆积影响到产品的性能，请定时用干净的湿布轻轻擦拭产品外部。
- 1 年保修，消耗品电池，适配器，电源线等配件不在此保修范围内。
- 对于不规范操作引起的机器故障不在保修范围内。
- 所有维修概由本厂指定可供原厂配件之维修部负责。
- 经发现，擅自检修本品，将取消一年保修期，维修需要收取相关费用。
- 如果本品出现故障或者被水淋湿，在专业人员维修后方可继续使用。
- 如有技术更改，恕不另行通知。

本设备包含型号核准代码为：CMIT ID:2020DP13510，为该产品的无线电发射模块。

Foreword

Thank you for purchasing this Godox Product!

This RGB Tube Light TL30 is a multifunctional RGB light with dual color temperature, high light brightness and wireless adjustment. Suitable for almost all shooting occasions e.g. live, camping, make up, portrait shooting, make up, video, wedding, children photography, etc. It's portable and easy to be operated.

Features:

- Freely switch LED CCT mode, RGB mode and 37 special effects modes.
- Easy to adjust color temperature, light brightness, hue and color saturation.
- Remote control by smartphone APP.
- Use in combination to make more creative light groups.
- Both ends have magnetic absorption function, can be attached to the plane of iron products.
- Lightweight and portable, it can be held by hand, and the angle can be flexibly changed.

⚠ Warning

- ⚠ Always keep this product dry. Do not use in rain or in damp conditions.
- ⚠ Do not disassemble. Should repairs become necessary, this product must be sent to an authorized maintenance center.
- ⚠ Keep out of reach of children.
- ⚠ As this product do not have waterproof function, please take measures of waterproof in rainy or damp environment.
- ⚠ Do not use the flash unit in the presence of flammable gases, chemicals and other similar materials. In certain circumstance, these materials may be sensitive to the strong light emitting from this flash unit and fire or electromagnetic interference may result.
- ⚠ As this product has built-in lithium battery, do not disassemble, impact, squeeze or put it into fire. If serious bulge occurs, please do not use. Do not use or store the product if the ambient temperature reads over 40°C.

Names of Parts

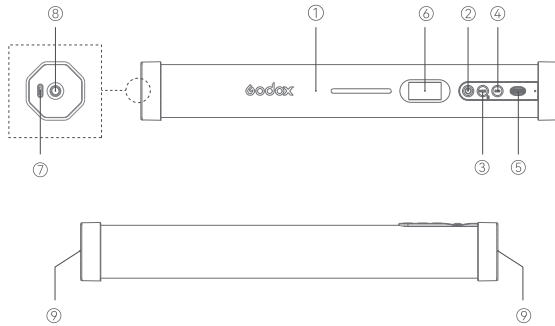

- | | | |
|-----------------|----------------|------------------------|
| 1. Main Body | 4. DIM Button | 7. Type-C USB Port |
| 2. Power Switch | 5. Select Dial | 8. Screw Hole |
| 3. MOD Button | 6. Display | 9. Magnetic Absorption |

What's in the Box

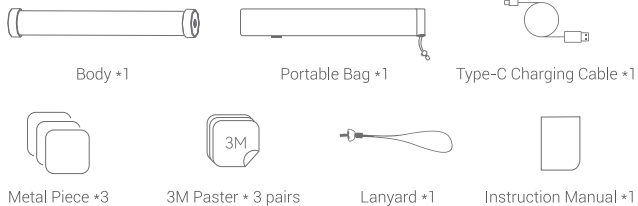

Battery Management

1. Power Supply

With built-in lithium battery which can offer about 1 hour's lighting in 100% brightness once got fully charged.

The light can also be charged through USB cable.

2. Charge

The whole charging takes about 1 hour and 30 minutes when using 5V/2A charger (optional). The charge grids indicator will be blinking in charging while displaying full grids once got fully charged.

Operation

1. Power Switch

Long press the switch power button for 1.5s to turn on or off. Then, the current information will be displayed on the OLED panel.

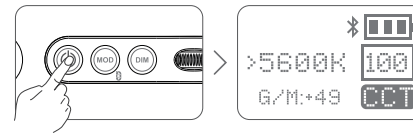

2. Mode Selection: CCT Mode/RGB Mode/Special Effects Mode

Press MOD button to switch different modes:



CCT displayed on the screen means CCT mode



HSI displayed on the screen means RGB mode



FX means special effects mode

2.1 Bicolor Mode

2.1.1 Color temperature adjustment: turn the select dial to adjust the color temperature from 2700K to 6500K.

Adjustment in 500 values quickly or 100 value normally by turning the select dial.

Press DIM button again to confirm, and the parameter stops flashing.

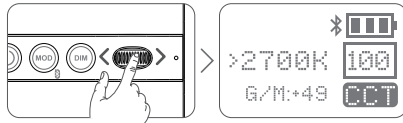

2.1.2 Press the DIM button, then, press DIM button and the brightness value will be blinking. Turn the select dial to adjust the value. Adjustment in 10 values quickly or 1 value normally by turning the select dial.

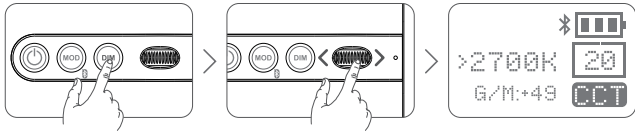

2.1.3 G/M adjustment: press the MOD button to switch to CCT interface. Press down the select dial to choose G/M and turn the select dial to adjust hue from -50 to 0 and 0 to +50. Adjustment in 5 values quickly or 1 value normally by turning the select dial.

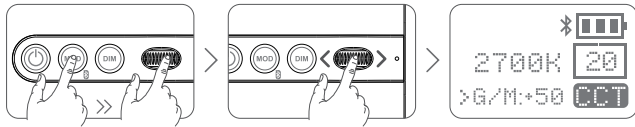

2.2 Colorful Mode

2.2.1 Adjust hue H: press the MOD button to switch to HSI interface. Press down the select dial to choose H and turn the select dial to adjust hue. Adjustment in 10 values quickly or 1 value normally by turning the select dial.

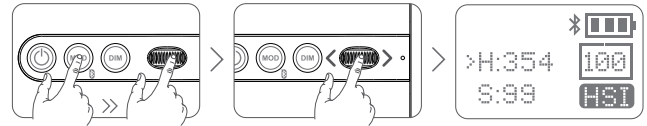

2.2.2 Adjust saturation S: in HSI interface, press down the select dial to choose S and turn the select dial to adjust saturation. Adjustment in 10 values quickly or 1 value normally by turning the select dial.

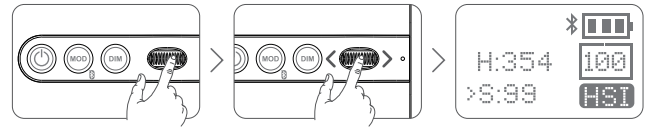

3. Special Effects Modes (13 categories divided into 37 kinds)

3.1 Press the MOD button to switch to FX interface. Turn the select dial to choose light effects categories from 1 to 13.

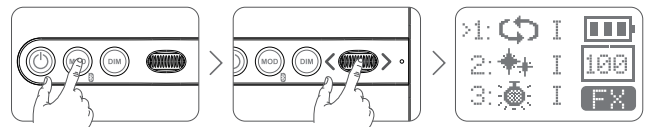

3.2 After choosing the current mode, press down the FN multifunctional select dial from I, II and III.

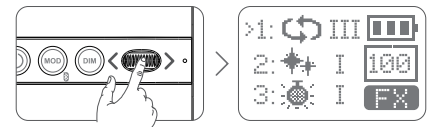

3.3 There're 37 kinds of situational special effects mode which are divided into 13 categories for your choice.

No.	Display	Situation	Display I	Display II	Display III
1		RGB cycle	Slow speed	Medium speed	Quick speed
2		Flash	Flash	Press conference	Paparazzi
3		Laser	Birthday party	KTV	Disco
4		Lightning	Discontinuous	Frequent	Sustainable
5		Broken bulb	Discontinuous	Frequent	Sustainable
6		TV	Slow speed	Medium speed	Quick speed
7		Candle	Discontinuous	Frequent	Sustainable
8		Fire	Firewood	Campfire	Fire hazard
9		Firwork	Brief	Continuous	Show
10		Police car	Strong flash	Frequent flash	Quick flash
11		Fire truck	Strong flash	Frequent flash	Quick flash
12		Ambulance	Strong flash	Frequent flash	Quick flash
13	SOS	SOS			

4. Bluetooth Control

4.1 Bluetooth ON/OFF: long press the MOD button to enter Bluetooth interface. Turn the select dial to choose the Bluetooth and press down to set it to ON or OFF.

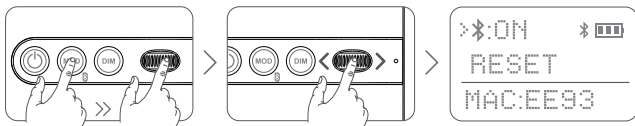

4.2 Scan the QR code to download the "Godox Light" smartphone APP(can be used by Android and Apple system). For more smartphone APPoperations, please open the "help" in APPto gain detailed guidance.



4.3 Bluetooth reset function: in Bluetooth interface, turn the select dial to choose RESET. Then, press down the select dial until the RESETis displayed. The screen will auto back to Bluetooth interface after being successfully reset.

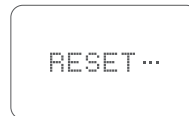

Note: the APP can be used directly o the firstly installed device (smartphone or iPad). When changing to other mobile device, the light shall be reset before the normal usage of APP.

Technical Data

LED Light	TL30
Built-in Lithium Battery	3.6V/2900mAh
Adapter	5V/2A (optional)
Output Power	Max. 8W
Color Temperature Range	2700K~6500K
Light Brightness Range	0%~100%
RGB Color Gamut	0 ~ 360°
100% Light Brightness (LUX)(=)	740
CRI (=)	97
TLCI (=)	99
Duration(continuous output in 100% full power in 2700K or 6500K)	Approx. 60 minutes
Control Method	Smartphone APP
Bluetooth Wireless Control Distance	=30m
Operation Temperature	-10~40 °C
Dimension	42*300MM
Net Weight	0.3Kg

Specifications and data may subject to changes without notice.

Maintenance

This product, except consumables e.g. adapter and adapter cable, is supported with a one-year warranty.

Avoid sudden impacts and the product should be dedusted regularly.

Maintenance of the flash must be performed by our authorized maintenance department which can provide original accessories.

Unauthorized service will void the warranty.

If the product had failures or was wetted, do not use it until it is repaired by professionals.

Changes made to the specifications or designs may not be reflected in this manual.

FCC Statement

This device complies with part 15 of the FCC Rules. Operation is subject to the following two conditions: (1) This device may not cause harmful interference, and (2) this device must accept any interference received, including interference that may cause undesired operation.

Any Changes or modifications not expressly approved by the party responsible for compliance could void the user's authority to operate the equipment.

Note: This equipment has been tested and found to comply with the limits for a Class B digital device, pursuant to part 15 of the FCC Rules. These limits are designed to provide reasonable protection against harmful interference in a residential installation.

This equipment generates uses and can radiate radio frequency energy and, if not installed and used in accordance with the instructions, may cause harmful interference to radio communications. However, there is no guarantee that interference will not occur in a particular installation. If this equipment does cause harmful interference to radio or television reception, which can be determined by turning the equipment off and on, the user is encouraged to try to correct the interference by one or more of the following measures:

- Reorient or relocate the receiving antenna.
- Increase the separation between the equipment and receiver.
- Connect the equipment into an outlet on a circuit different from that to which the receiver is connected.
- Consult the dealer or an experienced radio/TV technician for help.

The device has been evaluated to meet general RF exposure requirement.

The device can be used in portable exposure condition without restriction.

Warning

Operating frequency:2412.99MHz – 2464.49MHz(2.4G only receive)/2402MHz – 2480MHz(BT)Maximum EIRP Power: 1.33dBm

Declaration of Conformity

GODOX Photo Equipment Co.,Ltd. hereby declares that this equipment are in compliance with the essential requirements and other relevant provisions of Directive 2014/53/EU. In accordance with Article 10(2) and Article 10(10), this product is allowed to be used in all EU member states,For more information of DoC, Please click this web

link: https://www.godox.com/DOC/Godox_TL30_DOC.pdf

The device complies with RF specifications when the device used at 0mm from your body.

Vorwort

Vielen Dank, dass Sie sich für ein Produkt von Godox entschieden haben!
Das RGB Leuchtstab TL30 ist ein Konstantlicht von Doppelfarbtemperatur, RGB-Funktion, vielseitigen Szenarien und hoher Helligkeit, das für jede Szene geeignet ist: Live-Übertragung, Wildcamping, Selfie, Stillleben, Make-up-Beleuchtung, Videoaufnahmen, Hochzeitsfotografie, Kinderaufnahmen und Fülllicht in begrenztem Raum; einfaches dynamisches Fülllicht usw., einfach zu bedienen.

Das Produkt zeichnet sich durch die folgenden Merkmale aus.

- Eine Leuchte für mehrere Verwendungszwecke, LED-Doppelfarbtemperaturmodus, Farblichtmodus und 13 Kategorien 37 Szenarienlichteffektmodi nach Belieben umschaltbar
- Freie Einstellung von Farbtemperatur, Helligkeit, Farbton und Farbsättigung
- Multi-Lichtsteuerung, Fernsteuerung durch APP für Handy
- Beliebige Kombination, um verschiedene kreative Beleuchtungssets zu erstellen
- Magnetabsorption an beiden Enden zur Befestigung an Wänden, Hebewänden usw. oder handgehalten für flexible Winkeländerungen
- Kurz und tragbar

⚠ Warnung

- ⚠ **Trocken halten:** Berühren Sie das Produkt nicht mit nassen Händen und tauchen Sie das Produkt nicht in Wasser und setzen Sie es nicht Regen aus.
- ⚠ Nehmen Sie das Produkt nicht selbst auseinander. Wenn das Produkt defekt ist, muss es von unserem Unternehmen oder autorisiertem Servicepersonal überprüft und repariert werden.
- ⚠ Lassen Sie Kinder nicht mit diesem Produkt in Berührung kommen.
- ⚠ Dieses Produkt ist nicht wasserdicht, bitte seien Sie vorsichtig bei regnerischen und feuchten Bedingungen.
- ⚠ Verwenden Sie die Kameraleuchte nicht in der Nähe von Chemikalien, brennbaren Gasen oder anderen speziellen Substanzen. Achten Sie in diesen Situationen bitte auf die entsprechenden Warnschilder.
- ⚠ Mit eingebauter Lithiumbatterie ist es nicht zu zerlegen, zu schlagen, zu zerdrücken oder ins Feuer zu werfen. Bei starker Beulung nicht weiter verwenden. Stellen Sie es nicht in einer Umgebung auf, in der die Temperatur 40 Grad übersteigt.

Bestandteile

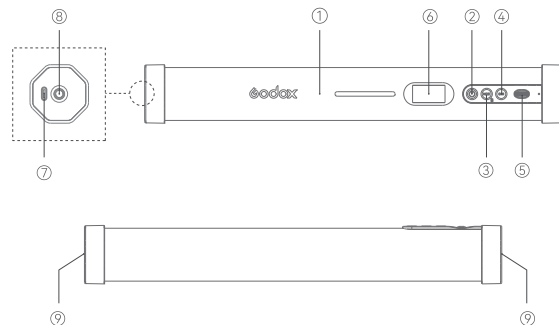

- | | | |
|-----------------|----------------|--|
| 1. Körper | 4. DIM-Knopf | 7. Typ-C USB-Anschluss |
| 2. Netzschalter | 5. Einstellrad | 8. Anschluss des Befestigungsdrehkopfs |
| 3. MOD-Knopf | 6. Bildschirm | 9. Magnetabsorption |

Standardlieferungumfang

Standardlieferungumfang der Einzellampe

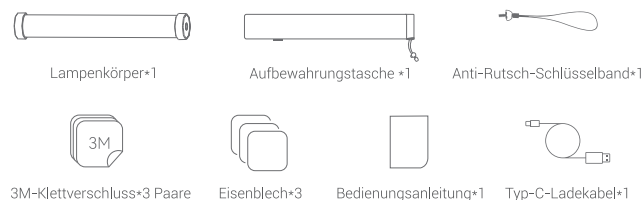

Netzteilverwaltung

1. Stromversorgung

Eingebaute Lithiumbatterie, 100% Helligkeit für ca. 1 Stunde im Dauerlichmodus gegen eine volle Ladung. Kann auch direkt über USB mit Strom versorgt werden.

2. Aufladung

Verwenden Sie zum Aufladen ein 5V/2A-Ladegerät (separat erhältlich). Das vollständige Aufladen dauert etwa 1 Stunde und 40 Minuten. Beim Aufladen springt die Anzahl der Batteriesymbole auf dem Anzeigebildschirm und die vollständig geladene Batterie zeigt volle Balken.

Gebrauchsanweisung für die Nutzung der Funktionen

1. Ein-/Ausschalten

Verwenden Sie den Ein-/Ausschalter, um es ein- oder auszuschalten. Das OLED zeigt die aktuellen Informationen an, wenn es eingeschaltet ist.

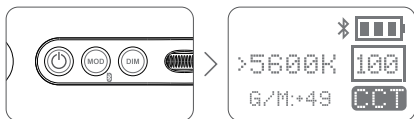

2. Modusauswahl: Doppelfarbtemperaturmodus / Farblichtmodus / Lichteffektmodus

Drücken Sie den MOD-Knopf, um den Modus zu wechseln.



CCT im Bildschirm steht für Doppelfarbtemperaturmodus



HSI im Bildschirm steht für Farblichtmodus



FX im Bildschirm steht für FX-Lichteffektmodus für Szenarien

2.1 Doppelfarbtemperaturmodus:

2.1.1 Farbtemperatureinstellung: Das Einstellrad zur Einstellung der Farbtemperatur gleiten, und der Einstellbereich ist 2700K~6500K.

Die allgemeine Gleitung entspricht 100 Einheitswerte, während die schnelle Gleitung 500 Einheitswerte entspricht.

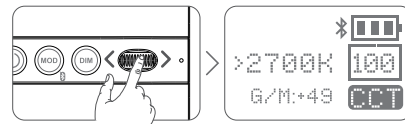

2.1.2 Helligkeitseinstellung: Drücken Sie den DIM-Knopf, und der Helligkeitsparameter blinkt, gleiten Sie das Einstellrad, um die Helligkeit einzustellen, der Einstellbereich ist 0 ~ 100. Eine normale Gleitung entspricht 1 Einheitswert und eine schnelle Gleitung entspricht 10 Einheitswerten

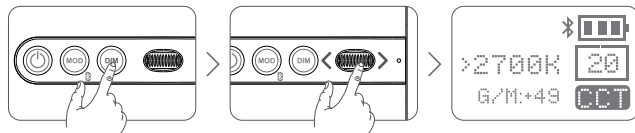

2.1.3 Farbtonseinstellung: Drücken Sie den MOD-Knopf, um zur CCT-Schnittstelle zu wechseln. Drücken Sie das Einstellrad, um G/M auszuwählen. Drehen Sie dann das Einstellrad, um den Farbton einzustellen. Der Einstellbereich ist -50 bis 0 bis +50.

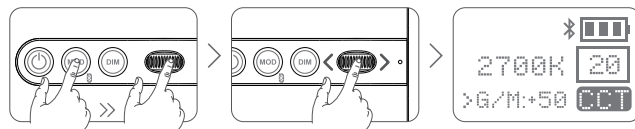

2.2 Farblichtmodus:

2.2.1 Einstellen der Farbphase H: Drücken Sie den MOD-Knopf, um auf die HSI-Schnittstelle umzuschalten. Drücken Sie das Einstellrad, um H auszuwählen. Gleiten Sie dann das Einstellrad, um die Farbphase einzustellen; der Einstellbereich dazu beträgt 0 ~ 360°. Die allgemeine Gleitung entspricht 1 Einheitswert, während die schnelle Gleitung 10 Einheitswerte entspricht.

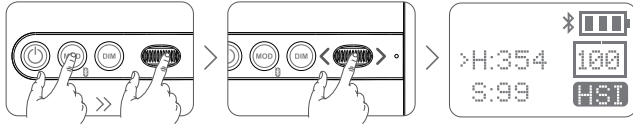

2.2.2 Einstellen der Sättigung S: Drücken Sie in der HSI-Schnittstelle das Einstellrad, um S auszuwählen. Gleiten Sie dann das Einstellrad, um die Sättigung einzustellen. Der Einstellbereich der Sättigung beträgt 0-100. Eine normale Gleitung entspricht 1 Einheitswert und eine schnelle Gleitung entspricht 10 Einheitswerten

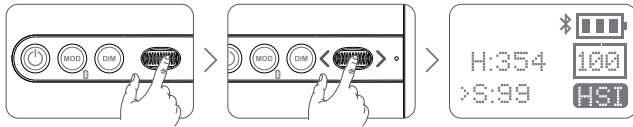

3. Lichteffektmodi für FX-Szenarien (13 Kategorien 37 Sorten)

3.1 Drücken Sie den MOD-Knopf, um zur FX-Schnittstelle zu wechseln, gleiten Sie das Einstellrad, um die Kategorie des Lichteffektmodus auszuwählen. Es sind 1 bis 13 Kategorien sind verfügbar.

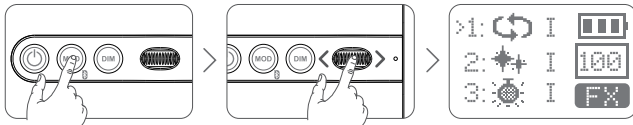

3.2 Nach der Auswahl drücken Sie das Einstellrad, um den Modus in der aktuellen Kategorie zu wählen: I, II, III 3 Modi

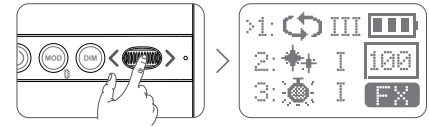

3.3 Es gibt 13 Kategorien mit 37 Lichteffektmodi für Szenarien: Sie können nach Ihren Bedürfnissen wählen

Nr.	Anzeige	Szenarien	Anzeige I	Anzeige II	Anzeige III
1		Farblichtzyklus	Niedrige Geschwindigkeit	Mittlere Geschwindigkeit	Hohe Geschwindigkeit
2		Blitzleuchte	Blitzen	Pressekonferenz	Paparazzi
3		Laser-Farblicht	Geburtsstagsparty	KTV	Disco
4		Blitz und Donner	intermittent	häufig	fortgesetzt
5		Kaputte Birne	intermittent	häufig	fortgesetzt
6		Fernseher	Niedrige Geschwindigkeit	Mittlere Geschwindigkeit	Hohe Geschwindigkeit
7		Kerze	intermittent	häufig	fortgesetzt
8		Feuer	Brennholz	Lagerfeuer	Brand
9		Feuerwerk	kurz	konstant	Aufführung
10		Polizeidienstwagen	Heftiger Blitz	Häufiger Blitz	Schneller Blitz
11		Feuerwehrgewinn	Heftiger Blitz	Häufiger Blitz	Schneller Blitz
12		Krankenwagen	Heftiger Blitz	Häufiger Blitz	Schneller Blitz
13		SOS			

4. Bluetooth-Steuerung

Bluetooth-Einstellungen:

4.1 Ein-/Ausschalten von Bluetooth: Drücken und halten Sie den MOD-Knopf, um die Bluetooth-Schnittstelle zu öffnen. Gleiten Sie das Einstellrad, um  zu wählen. Dann drücken Sie das Einstellrad. ON steht für EIN und OFF für AUS.

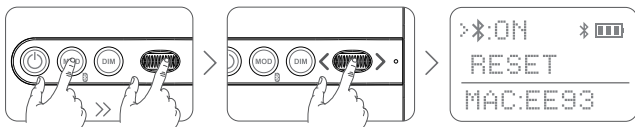

4.2 Scannen Sie den QR-Code, um die Handy-App "Godox Light" herunterzuladen. (Für Android und iOS möglich)

Informationen zu bestimmten Vorgängen finden Sie in "Hilfe" im Handbuch der Handy-App, das detaillierte Anleitungen enthält.



4.3 Bluetooth-Rücksetzungsfunktion: Wählen Sie in der Bluetooth-Schnittstelle mit dem Einstellrad die Option RESET. Dücken Sie das Einstellrad erneut, auf dem Display erscheint RESET...Das bedeutet, dass das Bluetooth zurückgesetzt wird. Nach erfolgreichem Zurücksetzen wird automatisch wieder die Bluetooth-Schnittstelle aktiviert.

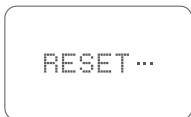

Hinweis: Das erste mobile Gerät (Handy oder Tablet) kann die APP direkt zur Steuerung des Lichtkörpers verwendet werden. Beim Austausch anderer mobiler Endgeräte (Mobiltelefone oder Tablet) kann die APP erst normal verwendet werden, nachdem der Lampenkörper per Bluetooth zurückgesetzt wurde.

Produktparameter

Modellnummer	TL30
Eingebaute Lithiumbatterie zur Stromversorgung	3,6V/2900mAh
Adapter	5V/2A (separat erhältlich)
Ausgangsleistung	Max. 8W
Farbtemperaturbereich	2700K~6500K
Dimmbereich	0%~100%
RGB-Farbskala	0~360°
100% Beleuchtungsstärke (LUX) (≈)	740
CRI (≈)	97
TLCI (≈)	99
Kontinuierliche Nutzungsdauer (2700K oder 6500K 100% Helligkeit) ≈	60 Min.
Steuerweise	APP für Handy/Tasten am Lampenkörper zur Steuerung
Bluetooth/drahtlose Steuerungsentfernung	≈30m
Temperatur der Betriebsumgebung	-10~40°C
Produktgröße	φ42*300MM
Gewicht	0,3Kg

Technische Daten und die Konstruktion können ohne Vorankündigung geändert werden.

Maintenance

This product, except consumables e.g. adapter and adapter cable, is supported with a one-year warranty.

Avoid sudden impacts and the product should be dedusted regularly.

Maintenance of the flash must be performed by our authorized maintenance department which can provide original accessories.

Unauthorized service will void the warranty.

If the product had failures or was wetted, do not use it until it is repaired by professionals.

Changes made to the specifications or designs may not be reflected in this manual.

产品保修

尊敬的用户,本保修卡是申请保修服务的重要凭证,请您配合销售商填写并妥善保管,谢谢!

产品信息	型号	产品条码
用户信息	姓名	联系电话
	通信地址	
销售商信息	名称	
	联系电话	
	通信地址	
	销售日期	
备注		

注:此表应由销售商盖章确认。

适用产品

本文件适用于相关《产品保修信息》(见后面说明)所列产品,其他非属此范围的产品或部件(如促销品、赠品及其他出厂后附加的部件等)不在此保修承诺内。

保修期

产品及部件的相应保修期按相关的《产品保修信息》执行。保修期自产品首次购买日起算,购买日以购买产品时保修卡登记日期为准。

如何获得保修服务

您可直接与产品销售商或授权服务机构联系,也可拨打神牛产品售后服务电话,与我们联系,由我们的服务人员为您安排服务。申请保修时,您应提供有效的保修卡作为保修凭证,方可获得保修。如您不能提供有效的保修卡,则在我们确认产品或部件属于保修范围的情况下,也可以为您提供保修,但这不作为我们的义务。

不适用保修的情况

如产品存在下列情况，本文件项下的保证和服务将不适用 ①产品或部件超过相应保修期；②错误或不适当使用、维护或保管导致的故障或损坏，如：不当搬运；非按产品合理预期用途使用；不当插拔外接设备；跌落或外力挤压；接触或暴露于不当温度、溶剂、酸碱、水浸或潮湿环境；③由非神牛授权机构或人员安装、修理、更改、添加或拆卸造成的故障或损坏；④产品或部件原有识别信息被修改变更或删除；⑤无有效保修卡；⑥使用非合法授权、非标准或非公开发行的软件造成的故障或损坏；⑦因不可抗力或意外事件造成的故障或损坏；⑧其他非因产品本身质量问题导致的故障或损坏。遇上述情况，您应向相关责任方寻求解决，神牛对此不承担任何责任。因非在保修期或保修范围内的部件、附件或软件导致产品不能正常使用的，不是保修范围内的故障。产品使用过程中正常的脱色，磨损和消耗，不是保修范围内的故障。

产品保修和服务支持信息

产品的保修期和服务类型按以下《产品保修信息》执行：

产品类别	选件名称	保修期（月）	保修服务类型
部件	电路板	12	客户送修
	电池	3	客户送修
	充电器等带电性能的部件。	12	客户送修
其他	如闪光管、造型灯泡、外壳、保护罩、锁紧装置、包装等。	无	无保修

神牛产品售后服务电话：0755-29609320-8062

Warranty

Dear customers, as this warranty card is an important certificate to apply for our maintenance service, please fill in the following form in coordination with the seller and safe-keep it. Thank you!

Product Information	Model	Product Code Number
Customer Information	Name	Contact Number
	Address	
Seller Information	Name	
	Contact Number	
	Address	
	Date of Sale	
Note:		

Note: This form shall be sealed by the seller.

Applicable Products

The document applies to the products listed on the Product Maintenance Information (see below for further information). Other products or accessories (e.g. promotional items, giveaways and additional accessories attached, etc.) are not included in this warranty scope.

Warranty Period

The warranty period of products and accessories is implemented according to the relevant Product Maintenance Information. The warranty period is calculated from the day (purchase date) when the product is bought for the first time. And the purchase date is considered as the date registered on the warranty card when buying the product.

How to Get the Maintenance Service

If maintenance service is needed, you can directly contact the product distributor or authorized service institutions. You can also contact the Godox after-sale service call and we will offer you service. When applying for maintenance service, you should provide valid warranty card. If you cannot provide valid warranty card, we may offer you maintenance service once confirmed that the product or accessory is involved in the maintenance scope, but that shall not be considered as our obligation.

Inapplicable Cases

The guarantee and service offered by this document are not applicable in the following cases: ①. The product or accessory has expired its warranty period; ②. Breakage or damage caused by inappropriate usage, maintenance or preservation, such as improper packing, improper usage, improper plugging in/out external equipment, falling off or squeezing by external force, contacting or exposing to the improper temperature, solvent, acid, base, flooding and damp environments, etc; ③. Breakage or damage caused by non-authorized institution or staff in the process of installation, maintenance, alternation, addition and detachment; ④. The original identifying information of product or accessory is modified, alternated, or removed; ⑤. No valid warranty card; ⑥. Breakage or damage caused by using illegally authorized, nonstandard or non-public released software; ⑦. Breakage or damage caused by force majeure or accident; ⑧. Breakage or damage that could not be attributed to the product itself. Once met these situations above, you should seek solutions from the related responsible parties and Godox assumes no responsibility. The damage caused by parts, accessories and software that beyond the warranty period or scope is not included in our maintenance scope. The normal discoloration, abrasion and consumption are not the breakage within the maintenance scope.

Maintenance and Service Support Information

The warranty period and service types of products are implemented according to the following Product Maintenance Information:

Product Type	Name	Maintenance Period(month)	Warranty Service Type
Parts	Circuit Board	12	Customer sends the product to designated site
	Battery	3	Customer sends the product to designated site
	Electrical parts e.g,battery charger, etc.	12	Customer sends the product to designated site
Other Items	Flash tube, modeling lamp, lamp body, lamp cover, locking device, package, etc.	NO	Without warranty

Godox After-sale Service Call 0755-29609320-8062

Produktgarantie

Liebe Benutzer, diese Garantiekarte ist ein wichtiger Beweis für Garantie-Service zu beantragen, bitte kooperieren Sie mit dem Verkäufer auszufüllen und zu halten, danke!

Produktinformation	Modell	Produkt-Barcode
Benutzerinformation	Name	Kontakt Nummer
	Kontakt Adresse	
Anbieterinformationen	Name	
	Kontakt Nummer	
	Kontakt Adresse	
	Verkaufsdatum	
Bemerkung		

Hinweis: Dieses Formular sollte vom Verkäufer versiegelt werden.

Anwendbare Produkte

Dieses Dokument gilt für Produkte, die in den entsprechenden Produktgarantieinformationen aufgeführt sind (siehe Anweisungen später) und andere Produkte oder Komponenten, die nicht teil dieses Bereichs sind (z. B. Werbeartikel, Werbegeschenke und andere werksseitige Teile usw.), fallen nicht unter diese Garantieverpflichtung.

Gewährleistungsfrist

Die entsprechende Garantiezeit für Produkte und Komponenten basiert auf den entsprechenden Produktgarantieinformationen. Die Gewährleistungsfrist beginnt mit dem Datum des ersten Kaufs des Produkts, und das Datum des Kaufs ist das Datum der Registrierung der Garantiekarte zum Zeitpunkt des Kaufs.

Wie erhalten Sie einen Garantieservice

Um den Service zu garantieren, können Sie sich direkt an den Produktverkäufer oder die autorisierte Serviceagentur wenden oder uns unter der Kundendienst-Telefonnummer der Shenniu-Produkte anrufen, und unser Servicepersonal kann den Service für Sie arrangieren. Wenn Sie eine Garantie beantragen, sollten Sie eine gültige Garantiekarte als Garantienachweis vorlegen, falls Sie diese erhalten. Wenn Sie keine gültige Garantiekarte vorlegen können, können wir Ihnen auch eine Garantie gewähren, wenn wir bestätigen können, dass das Produkt oder Teil von der Garantie abgedeckt ist, aber dies ist nicht unsere Verpflichtung.

Umstände, bei denen die Garantie nicht gilt

Die Gewährleistungen und Dienstleistungen gemäß diesem Dokument gelten nicht ① das Produkt oder Teil überschreitet die entsprechende Garantiezeit, wenn das Produkt den folgenden Bedingungen unterliegt; ② Ausfall oder Beschädigung durch unsachgemäße oder unsachgemäße Verwendung, Wartung oder Verwahrung, wie unsachgemäße Handhabung; Nicht zur Verwendung für den vernünftigerweise vorgesehenen Zweck des Produkts; Unsachgemäßes Einstecken externer Geräte; Drop oder externe Kraftdrücken; Exposition gegenüber ungeeigneten Temperaturen, Lösungsmitteln, Säuren, Laugen, Überschwemmungen oder feuchten Umgebungen; ③ Ausfall oder Beschädigung durch Installation, Reparatur, Änderung, Ergänzung oder Entfernung durch eine nicht-Shenniu autorisierte Stelle oder Person; ④ Die ursprünglichen Identifikationsinformationen des Produkts oder Teils werden geändert, geändert oder entfernt; ⑤ Keine gültige Garantiekarte; ⑥ Ausfall oder Beschädigung durch die Verwendung von Software, die nicht gesetzlich zulässig, nicht standardmäßig oder öffentlich vertrieben ist; ⑦ Ausfall oder Beschädigung durch höhere Gewalt oder Unfall; ⑧ Sonstige Ausfälle oder Schäden, die nicht durch Qualitätsprobleme mit dem Produkt selbst verursacht wurden. In den oben genannten Fällen sollten Sie eine Lösung von der zuständigen Partei suchen, für die Shen Niu nicht verantwortlich ist. Wenn das Produkt aufgrund von Teilen, Zubehör oder Software, die nicht unter die Garantie oder Garantie fallen, nicht ordnungsgemäß funktioniert, ist es kein Fehler, der von der Garantie abgedeckt ist. Normale Verfärbung, Verschleiß und Verbrauch während der Verwendung des Produkts ist kein Fehler, der durch die Garantie abgedeckt wird.

Produktgarantie- und Service-Support-Informationen

Die Gewährleistungsfrist und die Art der Dienstleistung des Produkts erfolgen gemäß den folgenden Produktgarantieinformationen:

Produktkategorie	Komponentenname	Garantiezeit (Monate)	Art der Garantieleistung
Komponente	Leiterplatte	12	Kundenreparatur
	Batterie	3	Kundenreparatur
	Ladegerät und andere Teile mit Live-Performance.	12	Kundenreparatur
Sonstig	wie Blitzröhre, Modellierbirne, Schale, Schutzhülle, Verriegelung, Verpackung usw.	Nein	Keine Garantie

Shen niu Produkte After-Sales-Service Telefon 0755-29609320-8062