

Qualitätszertifikat  
QC PASS



Compte officiel  
WeChat de Godox

### **GODOX Photo Equipment Co., Ltd.**

Adresse : Bâtiment 2, Zone industrielle de Yaochuan, Communauté de Tangwei,  
Rue Fuhai, District de Bao'an, Shenzhen    Tel : 0755-29609320 (8062)  
Fax. : 0755-25723423    E-mail: [godox@godox.com](mailto:godox@godox.com)

**[www.godox.com](http://www.godox.com)**

Made in China | 705-SL62BY-04

UK  
CA

CE

FC



Godox

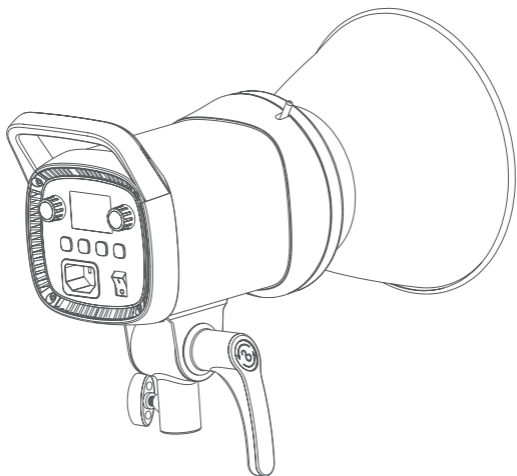

# SL60II Bi

Lampe photographique LED à double température de couleur

## Avant-propos











Merci d'avoir acheté les produits de Godox.

Le SL60 II Bi est une lampe de photographie LED à double température de couleur avec une source lumineuse stable, une température de couleur réglable, un indice de rendu des couleurs super élevé, un contrôle sans fil 2,4 G, un contrôle par APP Bluetooth et de nombreuses autres fonctionnalités. La lampe convient aux scènes telles que les interviews de personnes, le tournage en studio, le tournage de natures mortes et le tournage de courtes vidéos.

## Caractéristiques du produit

- Avec fonction de température de couleur réglable, la plage de réglage de la température de couleur (2 800 K~6 500 K).
- Équipé de 11 modes d'effets FX pour simuler les effets d'éclairage de scènes et faciliter la prise de vue créative.
- Prend en charge le contrôle sans fil par APP Bluetooth/2,4 G, c'est-à-dire le contrôle du corps lumineux à distance.
- La source lumineuse de sortie est stable et peut être réglée avec précision de 0 % ~ 100 %.
- Baïonnette industrielle standard de BOWENS, qui est largement utilisée dans de nombreux accessoires lumineux de BOWENS sur le marché.
- Indice de rendu des couleurs super élevé, CRI ≥ 96, TLCI ≥ 97, restaure véritablement la couleur originale de l'objet.

## **Avertissement**

-  Ne regardez pas directement dans la source de lumière.
-  Ce luminaire est destiné à un usage professionnel uniquement.
-  Ne laissez pas les enfants entrer en contact avec ce produit.
-  Veuillez retirer le couvercle de protection de la tête de la lampe avant de l'utiliser.
-  Veuillez à ne pas le placer dans un environnement à température élevée, supérieure à 40 °C .
-  Ne dirigez pas la source lumineuse vers l'œil humain, car cela pourrait causer des blessures.
-  Veuillez utiliser notre câble d'alimentation d'origine. Tout dommage causé par l'utilisation d'un câble d'alimentation autre que celui d'origine ne sera pas couvert par notre service de réparation.
-  Ce produit n'est pas étanche, veuillez le garder au sec, ne le touchez pas avec des mains mouillées et ne le plongez pas dans l'eau ou ne l'exposez pas à la pluie.
-  N'utilisez pas la lampe LED à proximité de produits chimiques, de gaz inflammables ou d'autres substances spéciales.
-  La source lumineuse de ce luminaire ne peut être remplacée que par le fabricant, son agent de service ou la personne qualifiée correspondante.

# Nom du composant

## Corps de la lampe

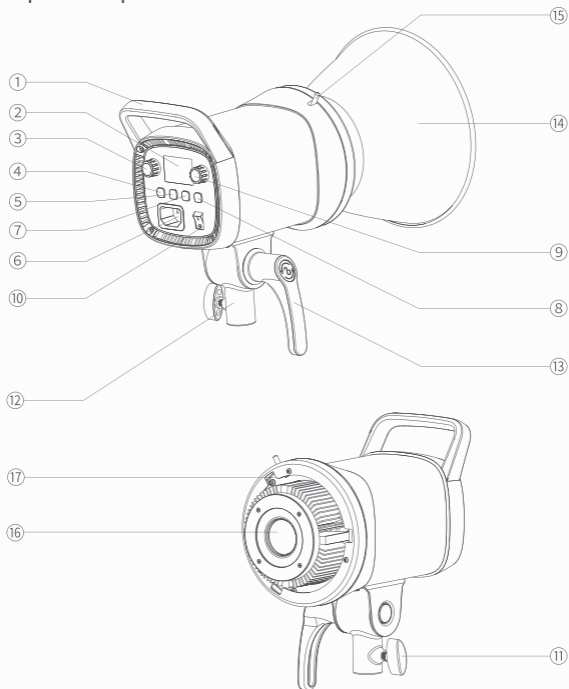

1. Poignée
2. Écran LCD
3. bouton de réglage CCT/FX
4. Bouton FX
5. Bouton GR
6. Prise de courant
7. Bouton CH
8. Bouton Bluetooth
9. Bouton DIM

10. Bouton Marche/Arrêt
11. Bouton fixe
12. Manchon
13. Poignée de réglage de la direction
14. Réflecteur
15. Système de poussée à baïonnette
16. Perles lumineuses LED
17. Baïonnette Bowers

## Écran LCD

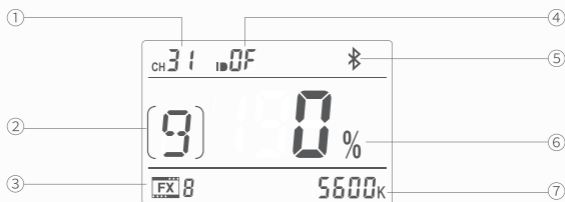

1. Canal

2. Groupe

3. Effet lumineux

4. ID

5. Bluetooth

6. Pourcentage de réglage de la luminosité

7. Valeur de température de couleur

## Liste des articles



SL60II Bi\*1



Réflecteur LED  
Bowens\*1



Protecteur de tête  
de la lampe\*1



Câble  
d'alimentation\*1



Manuel  
d'instruction\*1

Remarque : Les croquis figurant dans le manuel ne sont donnés qu'à titre d'illustration. En raison des mises à jour et des mises à niveau constantes des produits, il peut y avoir des différences entre le produit réel et le croquis, veuillez-vous référer au produit réel.

## Accessoires facultatifs

Peut être utilisé avec les accessoires photographiques suivants de notre société pour obtenir le meilleur effet de prise de vue et la meilleure expérience d'utilisation : Télécommande RC-A6, boîte à lumière douce, support de lampe, etc.



## Instructions d'utilisation

### 1. Marche/ Arrêt

Connectez l'alimentation CA au voyant LED via le cordon d'alimentation et appuyez sur le bouton Marche/arrêt du voyant LED pour l'allumer ou l'éteindre.

### 2. Réglage de la luminosité

Tournez le bouton DIM pour régler la luminosité, à gauche pour diminuer une valeur de luminosité, à droite pour augmenter une valeur de luminosité, le réglage rapide est pris en charge, la plage de réglage de la luminosité est de 0 % à 100 %.



### 3. Réglage de la température de couleur

En mode LED constant ( aucune icône FX n'est affichée dans l'interface), tournez le bouton CCT/FX pour régler la température de couleur, tournez à gauche pour diminuer la valeur de 100 unités, tournez à droite pour augmenter la valeur de 100 unités, le réglage rapide est pris en charge, la plage de réglage est de 2 800 K~6 500 K.

### 4. Mode effet lumineux FX

Appuyez brièvement sur le bouton FX pour entrer ou sortir du mode d'effet FX. En sortant du mode d'effet FX, l'interface n'affiche pas FX ; en entrant dans le mode d'effet FX, l'écran affiche FX, à ce moment-là, tournez le bouton FX pour sélectionner le type d'effet lumineux. Cette série de modèles dispose d'un total de 11 effets FX pour simuler diverses scènes d'effets lumineux, ce qui permet de réaliser facilement des effets de lumière créatifs.

Affichage	FX1	FX2	FX3	FX4	FX5	FX6	FX7	FX8	FX9	FX10	FX11
Scène	Flash1	Flash2	Flash3	Storm1	Storm2	Storm3	TV	Ampoule défectueuse	Bougie	Feu	Feu d'artifice

## 5. Réglage 2,4 GHz

### 5.1 Réglage du groupe :

Appuyez brièvement sur le bouton GR pour accéder à l'interface de réglage du groupe. Lorsque le groupe clignote, tournez le bouton DIM pour sélectionner le groupe. Gauche - / Droite +, plage de sélection de groupe : A, B, C, D, E, F, 0-9. Une fois le réglage terminé, appuyez brièvement sur le bouton GR pour quitter le réglage.

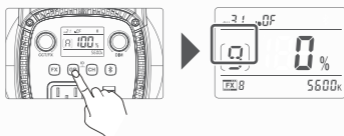

### 5.1 Réglage du canal :

Appuyez brièvement sur le bouton CH pour entrer dans l'interface de réglage du canal. Lorsque le canal clignote, tournez le bouton DIM pour sélectionner le canal. Gauche - / droite +, plage de sélection des canaux : 01 - 32. Lorsque le réglage est terminé, appuyez brièvement sur le bouton CH pour quitter le réglage.

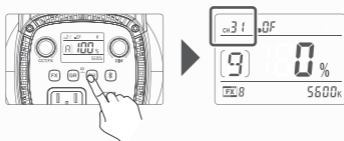

### 5.3 Réglage de l'ID :

Appuyez et maintenez simultanément sur le bouton GR et le bouton CH pour accéder à l'interface de réglage de l'ID et tournez le bouton DIM pour sélectionner le numéro d'ID. Gauche - / droite +, le numéro d'ID peut être sélectionné dans la plage de 01-99, OF ; appuyez et maintenez le bouton GR et le bouton CH à nouveau pour quitter le réglage.



## 6 Réglages Bluetooth

### 6.1 Affichage du code MAC Bluetooth :

Appuyez brièvement sur le bouton Bluetooth une fois et l'écran affiche le code MAC.

**6.2 Réinitialisation Bluetooth :** Appuyez longuement sur le bouton Bluetooth, une icône Bluetooth clignotante apparaîtra sur l'interface principale, et après 4 secondes, l'icône Bluetooth cessera de clignoter pour indiquer que la réinitialisation Bluetooth est terminée.

**6.3 Connexion à l'APP mobile :** Numérisez le code QR pour télécharger l'application mobile « Godox Light » .

(Disponible pour les systèmes Android et Apple) Pour les opérations spécifiques, veuillez-vous reporter au manuel « Aide » de l'APP mobile, qui contient des didacticiels détaillés.



Remarque : Le premier appareil mobile (téléphone portable ou tablette) peut directement contrôler le corps de la lampe à l'aide de l'APP. Lors du remplacement d'autres appareils mobiles (téléphones mobiles ou tablettes), le boîtier de la lampe ne pourra être utilisé normalement qu'après la réinitialisation du Bluetooth.

## Fonction d'alerte de défauts



Le voyant est allumé, ce qui indique un défaut du ventilateur.



Le voyant est allumé, ce qui indique une alarme de température élevée.



Le voyant clignote, ce qui indique un défaut.



Le voyant clignote, ce qui indique un état de protection contre les températures élevées et le boîtier de la lampe entre automatiquement dans la procédure d'arrêt.

## Données sur l'éclairage

Température de couleur	Conditions d'essai	Unité d'éclairage	1 m	2 m	3 m
2 800 K	Lampe à nu	lux	1840	472	220
		fc	171	43.9	20.4
	Avec couvre-étiquette	lux	19300	3520	1420
		fc	1790	327	132
3 300 K	Lampe nue	lux	2090	527	247
		fc	194	48.9	22.9
	Avec couvre-étiquette	lux	21500	3930	1590
		fc	2000	365	147
4 300 K	Lampe nue	lux	2350	607	278
		fc	218	56.4	25.8
	Avec couvre-étiquette	lux	24300	4470	790
		fc	2260	415	166
5 600 K	Lampe nue	lux	2430	619	289
		fc	226	57.5	26.8
	Avec couvre-étiquette	lux	25100	4610	1860
		fc	2340	248	173
6 500 K	Lampe nue	lux	2400	609	284
		fc	223	56.6	26.4
	Avec couvre-étiquette	lux	24900	4550	1830
		fc	2310	422	170

Les tests ci-dessus sont effectués à une luminosité de 100 % du boîtier de la lampe.

## Spécifications

Modèle	SL 60II Bi
Alimentation	100 V-240 V~50/60 Hz 0,75 A
Puissance	Max. 75 W
Température de couleur	2 800-6 500 K
Canal	32
Groupe	16 groupes (A,B,C,D,E,F,0-9)
Numéro d'ID	1-99/OF
CRI	≥ 96
TLCI	≥ 97
Effets lumineux FX	11 catégories
Méthode de contrôle	Contrôle 2,4 GHz / Contrôle Bluetooth / Contrôle du boîtier de la lampe
Distance de transmission de 2,4 GHz	≈ 30 m
Distance de contrôle Bluetooth	≈ 30 m
Plage de gradation	0%-100%
Température ambiante de fonctionnement	-10 ° C-40 ° C
Dimensions (état déplié sans réflecteur)	140 mm*236 mm*215 mm
Poids net	1,5 kg

La conception et les spécifications sont sujettes à des changements sans préavis.

## Garantie du produit

Cher client, cette carte de garantie est une preuve importante pour demander un service de garantie, veuillez coopérer avec le vendeur pour la remplir et la conserver correctement, merci !

Information produit	Maquette	Code-barres du produit
Informations utilisateur	Nom	Numéro de contact
	Adresse de contact	
Information du vendeur	Nom	
	numéro de contact	
	Adresse de contact	
	date de vente	
Remarque		

Note : Ce formulaire doit être tamponné et confirmé par le vendeur.

### Produits applicables

Le présent document s'applique aux produits énumérés dans les informations relatives à la garantie du produit concerné (voir les notes ultérieures). D'autres produits ou pièces non couverts par le présent document (par exemple, les articles promotionnels, les articles gratuits et autres pièces ajoutées par l'usine, etc.

### Période de garantie

Les périodes de garantie correspondantes pour les produits et les composants sont indiquées dans les informations relatives à la garantie du produit concerné. La période de garantie est calculée à partir de la date du premier achat du produit, la date d'achat étant la date d'enregistrement sur la carte de garantie au moment de l'achat.

### Comment obtenir un service de garantie

Vous pouvez contacter directement le vendeur du produit ou l'agence de service agréée, ou vous pouvez appeler le numéro de service après-vente du produit Divine Bull pour nous contacter et demander à notre personnel de service d'organiser le service pour vous. Lors de la demande de garantie, vous devez fournir une carte de garantie valide comme

preuve de garantie afin d'obtenir la garantie. Si vous n'êtes pas en mesure de fournir une carte de garantie valide, la garantie peut vous être fournie si nous pouvons confirmer que le produit ou la pièce est couvert par la garantie, mais cela ne constitue pas une obligation de notre part.

### **Lorsque la garantie ne s'applique pas.**

Les garanties et services prévus par le présent document ne s'appliquent pas si le produit **(i) n'est pas sous garantie pendant la période appropriée ; (ii) présente un dysfonctionnement ou des dommages causés par une utilisation, un entretien ou un stockage incorrects ou inadéquats, tels que : une manipulation inadéquate ; une utilisation autre que celle pour laquelle le produit a été raisonnablement conçu ; un branchement ou un débranchement inadéquat de l'équipement externe ; une chute ou un écrasement ; un contact ou une exposition à des températures inadéquates, à des solvants, à des acides ou à des bases, à une inondation ou à l'humidité ; (iii) est installé, réparé, modifié, ajouté ou démonté par une personne autre qu'un agent autorisé de la (3) Défaillance ou dommages causés par l'installation, la réparation, la modification, l'ajout ou le démontage par une agence ou une personne non autorisée ; (4) Modification ou suppression des informations d'identification originales du produit ou des pièces ; (5) Absence de carte de garantie valide ; (6) Défaillance ou dommages causés par l'utilisation d'un logiciel non autorisé légalement, non standard ou non publié ; (7) Défaillance ou dommages causés par une force majeure ou un accident ; (8) Autres défaillances ou dommages non causés par la qualité du produit lui-même. (viii) d'autres défauts ou dommages non causés par la qualité du produit lui-même.** Dans ce cas, vous devez chercher une solution auprès de la partie responsable et Divine Cow ne peut en être tenu pour responsable. Le fait de ne pas utiliser le produit normalement en raison de pièces, d'accessoires ou de logiciels qui ne sont pas sous garantie ou couverts par la garantie ne constitue pas une faute couverte par la garantie. La décoloration normale, l'usure et la détérioration pendant l'utilisation du produit ne sont pas couvertes par la garantie.

## **Informations sur la garantie du produit et le service d'assistance**

La période de garantie et le type de service pour le produit sont conformes aux informations sur la garantie du produit ci-dessous.

Catégorie de produit	Nom de l'option	Période de garantie (mois)	Type de service de garantie
<b>Partie</b>	Circuit imprimé	12	Réparation client
	Batterie	3	Réparation client
	Chargeurs et autres pièces sous tension.	12	Réparation client
<b>Autre</b>	Tels que les tubes-éclair, les ampoules de modélisation, les boîtiers, les couvercles de protection, les dispositifs de verrouillage, les emballages, etc.	Non	Aucune garantie

Numéro de téléphone du service après-vente du produit Shenniu 0755-29609320-8062